



Le ventilateur extracteur d'air **VE30/40** permet une ventilation directe des postes de travail ou indirecte à l'aide de la gaine de ventilation de 10M livrée d'origine avec l'appareil. Il peut être utilisé indifféremment en ventilation ou extraction suivant le choix de l'utilisateur.

Simple d'utilisation, cet appareil permet de ventiler tous types de locaux industriels, chantiers ou chapiteaux afin d'y apporter de l'air frais ou d'extraire l'air vicié (poussières, fumées... à l'exception des vapeurs inflammables ou potentiellement dangereuses) de ces espaces clos ou confinés.

La construction compacte du **VE30/40** permet une utilisation aisée en tous lieux, à l'intérieur comme à l'extérieur. Une simple alimentation électrique monophasée suffit pour sa mise en fonction.

Idéal pour l'extraction d'air poussiéreux, il est le meilleur choix de l'entreprise effectuant des travaux de décapage ou gommage à l'intérieur de locaux.

Le ventilateur extracteur d'air **VE30** est livré d'origine avec un support orientable et démontable exclusif qui en améliore très sensiblement l'utilisation sur tous les chantiers.

**ROBUSTE
SIMPLE A UTILISER**

CARACTERISTIQUES TECHNIQUES

	VE30	VE40
Débit d'air	3 700 m ³ /h	5 760 m ³ /h
Puissance moteur	520 w	1 100 w
Alimentation	230 VAC	230 VAC
Ampérage	3,5 A	5A
Indice de protection	IP22	IP22
Vitesse de rotation	2 800 t/mn	2800 t/mn
Pression statique	345 Pa	700 Pa
Longueur de gaine max.	10 m	10 m
Longueur	400 mm	520 mm
Largeur	380 mm	490 mm
Hauteur	500 mm	510 mm
Diamètre	300 mm	400 mm
Poids	12 kg	25 kg

NOB5300 - Système d'aspiration pneumatique pour fût de 200L développé pour l'aspiration de petites quantités d'abrasif ou de poussières. L'aspiration est générée par le jumelage de deux venturi alimentés par de l'air comprimé. Aucun raccordement électrique n'est requis. Disponible en système complet avec le fût de 200L fourni ou en système nu sans le fût.

Points forts :

- Double venturi - Débit d'air aspiré important.
- Adaptable sur fût de 200L renforcé
- Flexible d'aspiration renforcé de 10 m.
- Tube collecteur inclus
- Capacité d'aspiration jusqu'à 1 T/h
- Filtration de l'air rejeté, pas de poussière

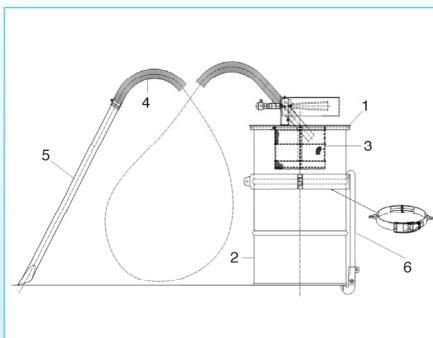

REP.	REF.	DESCRIPTION
1	NOB5300	Système complet sans le fût de 200L
-	NOB5310	Système complet avec le fût de 200L
2	NOB5301	Fût de 200L
3	NOB5302	Filtre
4	NOB5303	Flexible 10M
5	NOB5304	Suceur
6	NOB5305	Kit levage

REFERENCE DESCRIPTION

NOB5300	Système d'aspiration sans fût de 200L équipé avec une vanne 3/4" sur alimentation en air, sac filtre, flexible d'aspiration de 10 m et tube suceur long.
NOB5310	Idem NOB5300, avec fût
NOB5301	Fût de 200L nu

CARACTERISTIQUES TECHNIQUES

	NOB5300	NOB5310
Capacité d'aspiration	1 000 kg/h	1 000 kg/h
Consommation air comprimé	4 300 l/mn	4 300 l/mn
Diamètre flexible d'aspiration	1"1/4	1"1/4
Longueur flexible d'aspiration	10 m	10 m
Diamètre	625 mm	625 mm
Hauteur	380 mm	1 280 mm
Poids	18 kg	38 kg